

# SIST. PUERTA CORREDIZA EN LINEA

Instructivo de instalación

Código: 15110

**Nota:** Al cortar el aluminio, se deben cortar ambos lados.



Cálculo para cortar los perfiles de aluminio

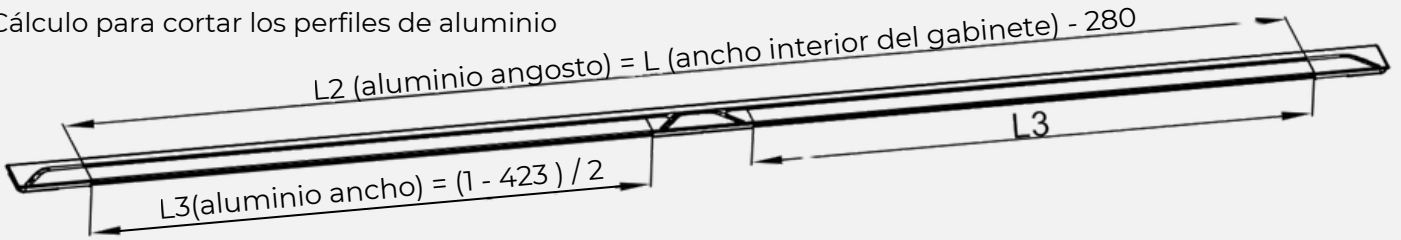

## Accesorios

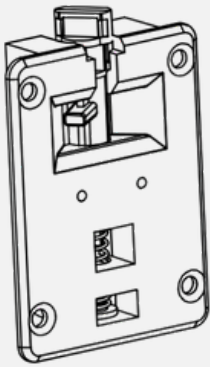

Rueda superior x4

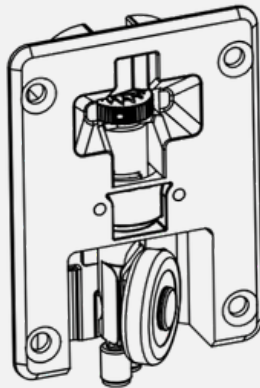

Rueda inferior x4

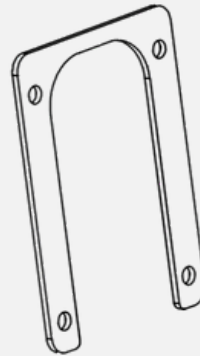

Junta (Gasket) x16

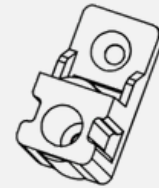

Posicionador x2



Llave

L (Ancho interior del gabinete)

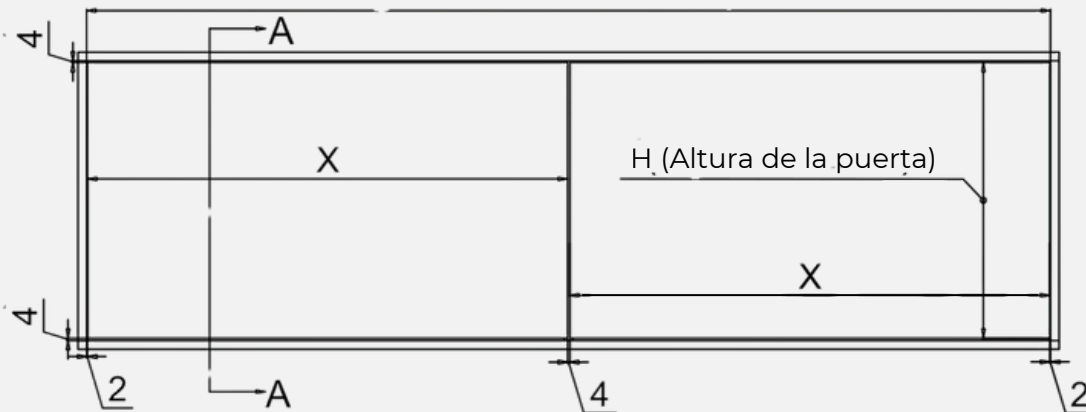

HV (Altura interior del gabinete)

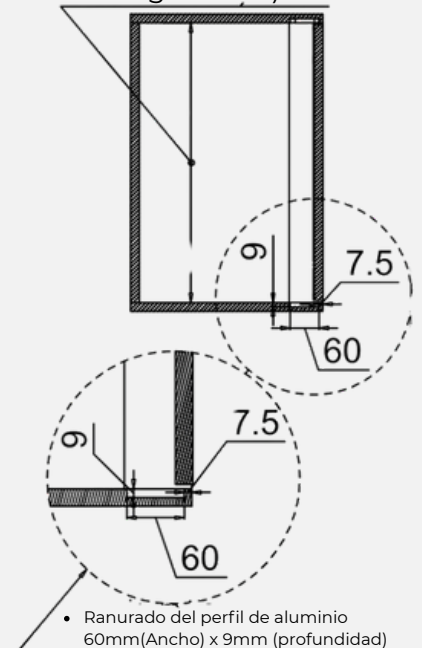

Sección A-A

- Carga máxima por puerta: 20kg
- Ancho por puerta: 450mm a 1000mm
- Altura máxima por puerta: 1600mm
- Apto para placa: 18mm, 20mm y 22mm
- Cuando el ancho del panel de la puerta es menor a 550 mm, la altura del panel no puede exceder los 1200 mm.
- Altura del panel  
H=HV (altura interior del gabinete) - 8mm
- Ancho por puerta  $X = \frac{L (\text{ancho interior del gabinete}) - 8mm}{2}$

• Ranurado del perfil de aluminio 60mm(Ancho) x 9mm (profundidad)

# SIST. PUERTA CORREDIZA EN LINEA

Instructivo de instalación

Código: 15110

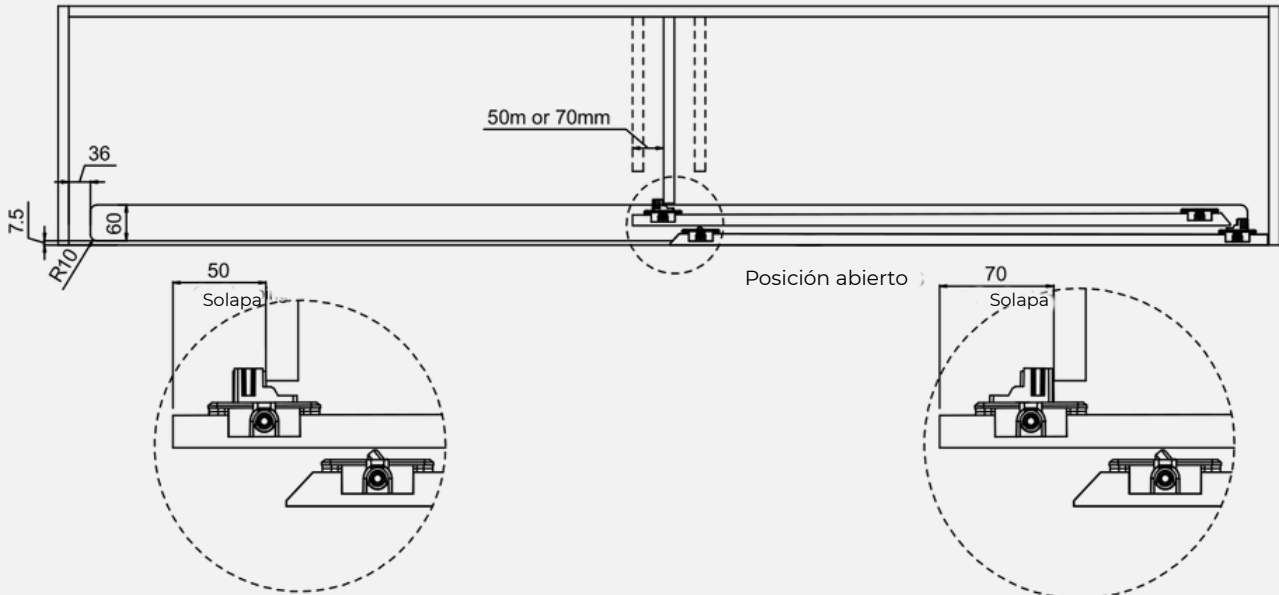
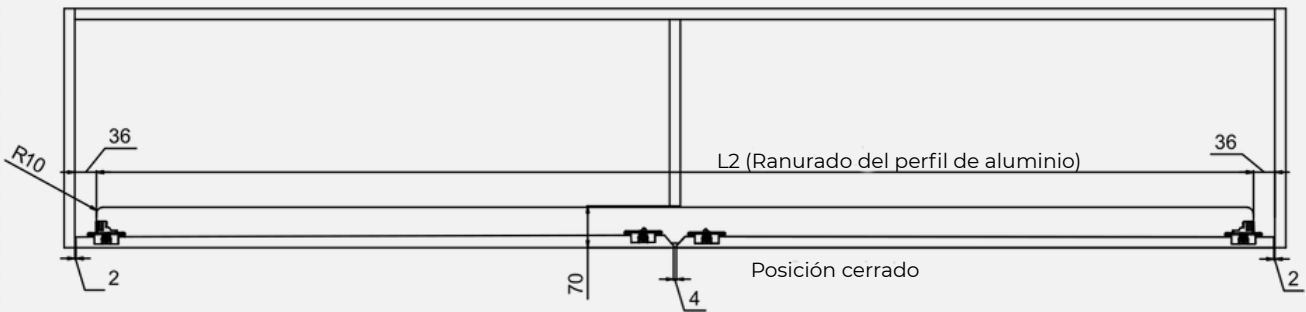

Método de instalación del posicionador 1

Método de instalación del posicionador 2

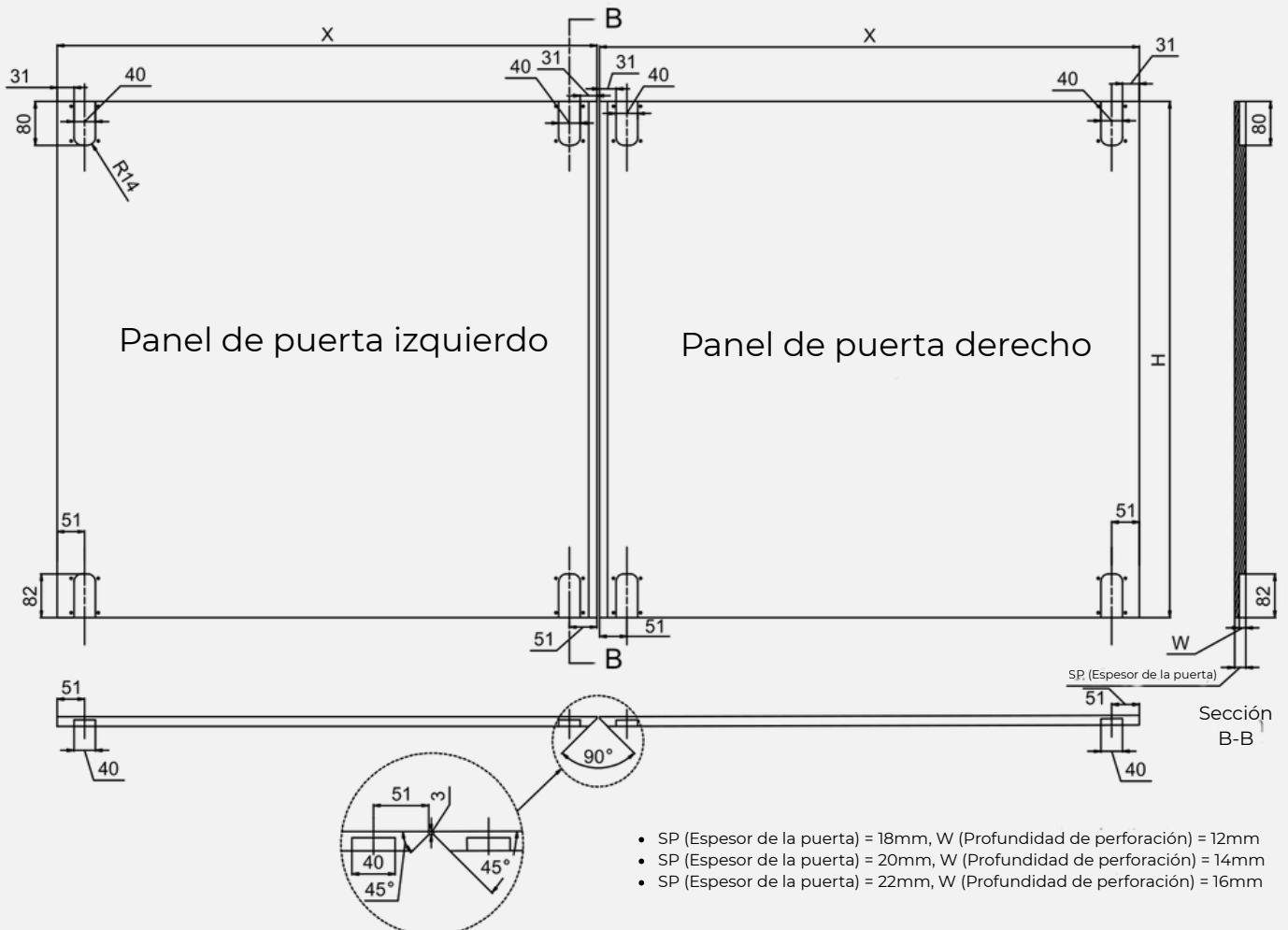

- SP (Espesor de la puerta) = 18mm, W (Profundidad de perforación) = 12mm
- SP (Espesor de la puerta) = 20mm, W (Profundidad de perforación) = 14mm
- SP (Espesor de la puerta) = 22mm, W (Profundidad de perforación) = 16mm

# SIST. PUERTA CORREDIZA EN LINEA

Instructivo de instalación

Código: 15110

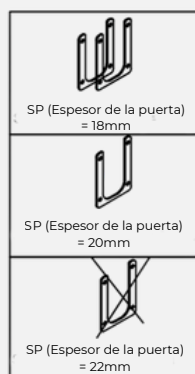
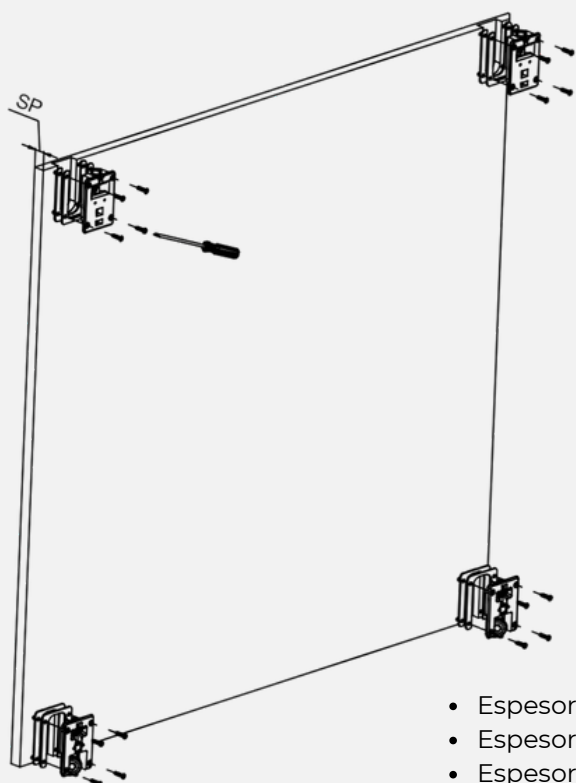

- Espesor de la puerta (SP)=18mm necesita 2 juntas (gaskets)
- Espesor de la puerta (SP)=20mm necesita 1 junta (gasket)
- Espesor de la puerta (SP)=22mm no necesita junta (gasket)

①

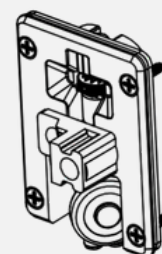
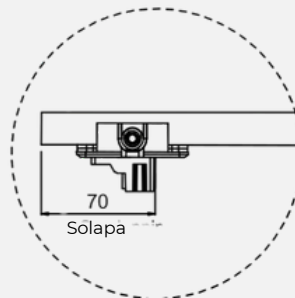
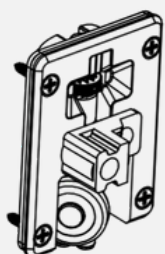
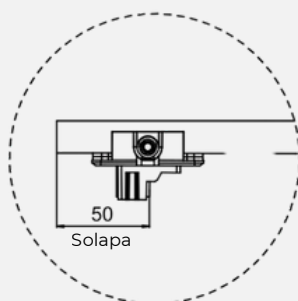

②

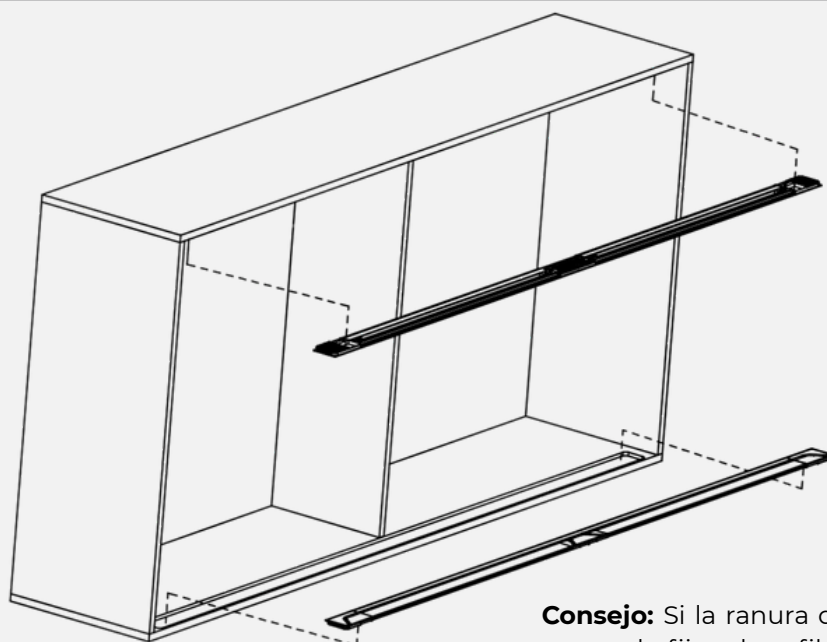

**Nota:** Se debe asegurar la simetría al instalar los perfiles superior e inferior.

**Consejo:** Si la ranura de la pista está suelta, se puede fijar el perfil con adhesivo fuerte y silicona.

③

# SIST. PUERTA CORREDIZA EN LINEA

Instructivo de instalación

Código: 15110

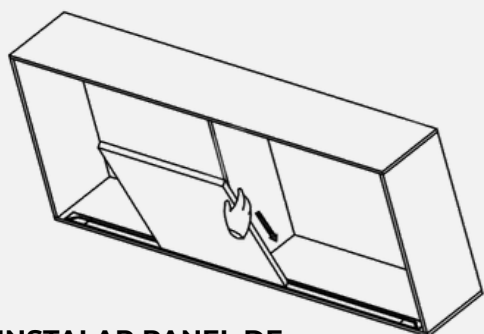

## INSTALAR PANEL DE PUERTA IZQUIERDA

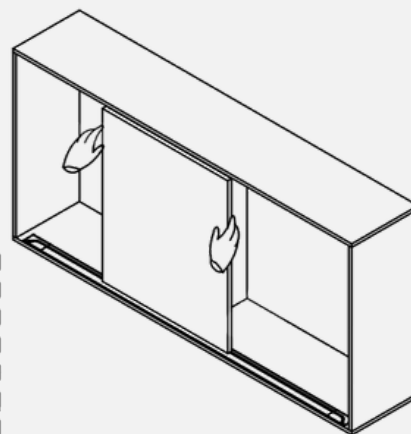
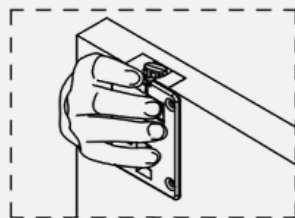

**Paso 1:** Colocar la rueda inferior en la ranura del perfil.

**Paso 2:** Usar el dedo para presionar hacia abajo la rueda superior para que las ruedas entren en el carril superior.

4

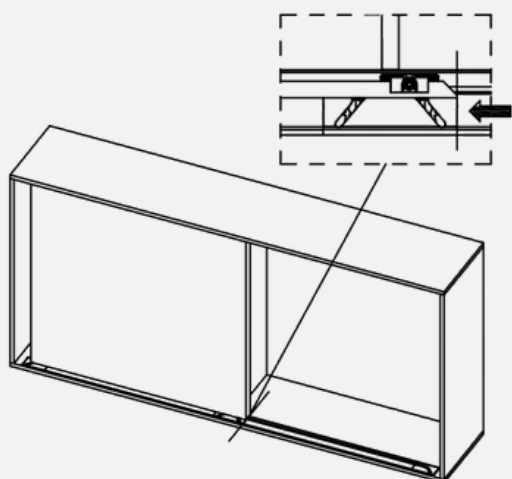

Empujar el panel de la puerta izquierda a la posición correspondiente.

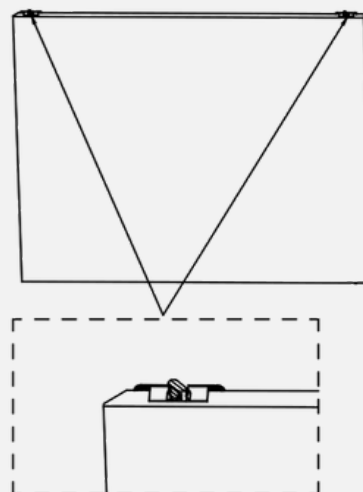

Ajustar la dirección del poste guía en el panel de la puerta derecha.

5

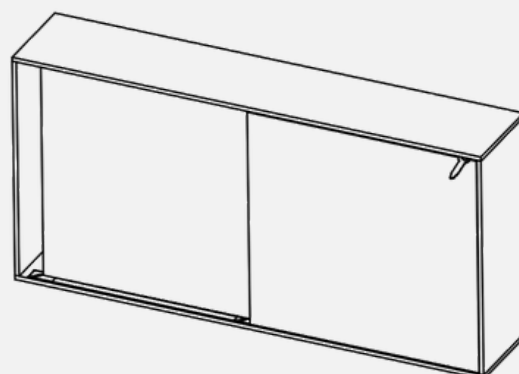
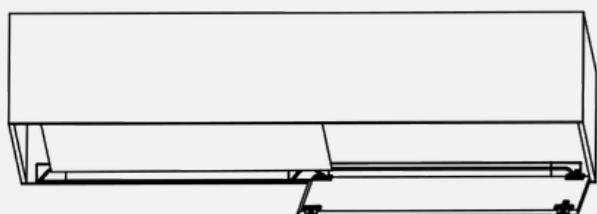

**Nota:** Asegurarse de que el poste guía superior e inferior estén en la ranura del perfil.

**Paso 1:** Poner la rueda inferior de la puerta derecha en la posición correspondiente de la ranura del perfil

**Paso 2:** Presionar hacia abajo el poste guía superior con los dedos, y luego empujar suavemente el panel de la puerta derecha hacia la ranura del perfil.

**Paso 3:** Ajustar la dirección del poste guía con la llave.

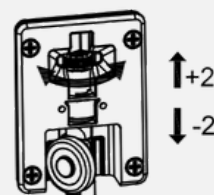

6