

INSTRUCTIVO DE INSTALACIÓN ELEVADOR PARA ALACENA 16600-16800



ELEVADOR PARA ALACENA

Instructivo de instalación
Código: 16600-16800

Gracias por utilizar nuestros productos.

Lea atentamente las instrucciones antes de la instalación y el uso. Opere de acuerdo con los requisitos del manual. Las instrucciones son muy importantes para mantener el buen funcionamiento del producto.

Ventajas del Producto

1. Este producto tiene cuatro posiciones de carga para soportar 0-10 KG. Según la carga en el estante de almacenamiento, se adopta la posición adecuada. Bajo la posición ajustada, el estante de almacenamiento siempre está en un estado de fácil empuje y tracción, y tiene la función de desaceleración automática, que es rápida al principio y luego lenta al descender, sin impacto, ahorrando tiempo en la toma de objetos y garantizando que el estante de almacenamiento y los objetos no sufran impactos.
2. En la posición inicial, el estante de almacenamiento está dentro del dispositivo, lo que ahorra espacio y no afecta el estilo y la estética del gabinete completo.
3. Cuando necesite colocar o tomar objetos, simplemente tire suavemente de la palanca manual debajo del estante de almacenamiento, el estante se deslizará suavemente hacia abajo hasta el final, y podrá acceder fácilmente a los objetos con las manos.
4. El estante de almacenamiento tiene función de amortiguación dual; cuando regresa al gabinete, el estante puede volver al gabinete de manera suave y sin vibraciones con solo sostener la palanca manual y empujarla ligeramente.
5. El elevado paralelo del producto está garantizado por una varilla rígida. En cualquier posición o durante el empuje y tracción, el producto puede estabilizarse y equilibrarse sin distorsión alguna.

ELEVADOR PARA ALACENA

Instructivo de instalación

Código: 16600-16800

Índice

Contenido	1
Lista de Embalaje	2
Estructura principal del dispositivo	2
Modelos Aplicables	3
Selección de especificaciones del producto	4
Instalación	5
Uso del dispositivo regulador de peso.....	6
Avisos Importantes	6
Problemas comunes y soluciones	7
Mantenimiento	7

Explicación de los símbolos en este manual:

 **Información importante sobre seguridad personal y cómo evitar daños al producto.**

 **Explicación principal**

ELEVADOR PARA ALACENA

Instructivo de instalación

Código: 16600-16800

Listado de accesorios



Nº	Nombre y especificaciones	Cantidad	
1	Cesta Elevadora	1	
2	Accesorios	Tornillo ST4×16	10
		Plantilla de montaje	1
		Manual de instrucciones	1

Estructura principal del producto



Figura 1



Figura 2



ELEVADOR PARA ALACENA

Instructivo de instalación

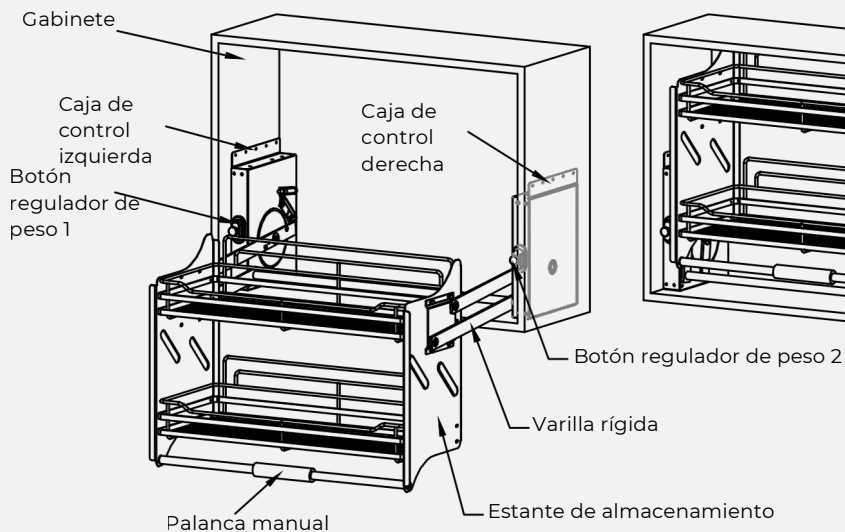
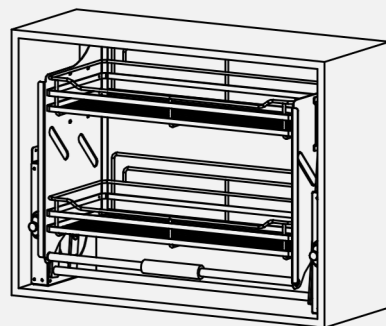
Código: 16600-16800

Selección de especificaciones del producto



Nombre: Cesta Elevadora 600/800/900

Tamaño del gabinete: 16 mm ≤ Espesor de la placa lateral del gabinete ≤ 18 mm

1. Estructura de puerta con apertura hacia arriba

W (Profundidad): ≥ 280 mm

H (Altura): ≥ 560 mm

L (Ancho):

600 (564~568 mm)

800 (764~768 mm)

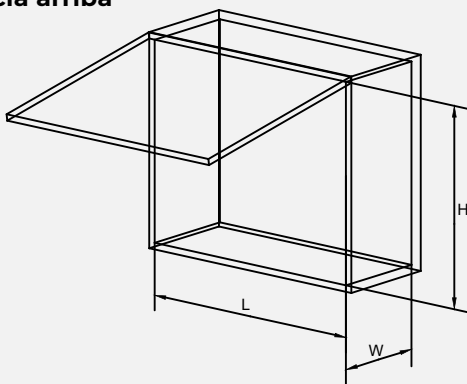

El ángulo de apertura de la puerta del gabinete debe ser mayor a 45°

La distancia entre el fondo del gabinete y los obstáculos inferiores: ≥ 350 mm

2. Estructura de puerta con apertura lateral

W (profundidad): ≥ 290 mm

H (Altura): ≥ 560 mm

L (Ancho):

600 (564~568 mm)

800 (764~768 mm)

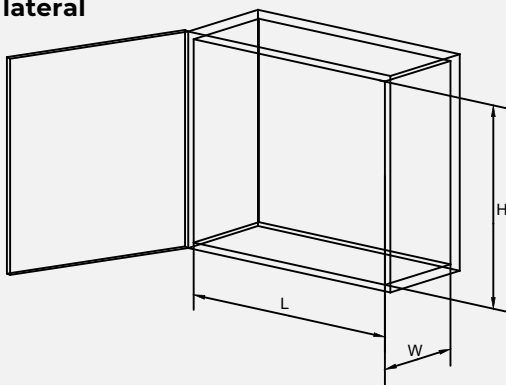

La distancia entre el fondo del gabinete y los obstáculos inferiores: ≥ 350 mm

Nota: Al instalar una puerta con apertura lateral, si la profundidad neta del gabinete se aproxima a 290 mm, preste atención al tamaño y especificación de la bisagra de la puerta.

ELEVADOR PARA ALACENA

Instructivo de instalación

Código: 16600-16800

Instalación



Paso 1: Abra el embalaje

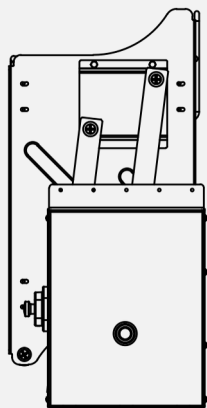

①

Paso 2: Marque los orificios. Marque 10 orificios con un diámetro de 5 mm según la plantilla.

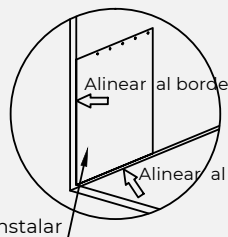
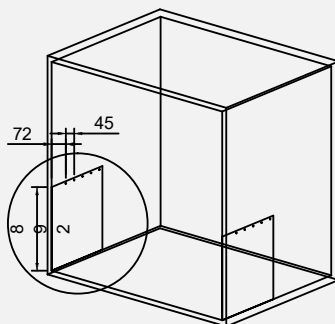

②

Paso 3: Saque los botones reguladores de peso izquierdo y derecho y baje la cesta.

Paso 4: Instale la Cesta Elevadora

1. Coloque el dispositivo dentro del gabinete, alinéelo con la posición de los orificios pre- marcados, ajuste uno de los cinco orificios con un tornillo y luego ajuste los cuatro orificios restantes.
2. Instale el panel de la puerta después de completar el paso anterior.

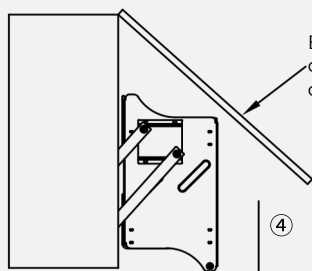

③

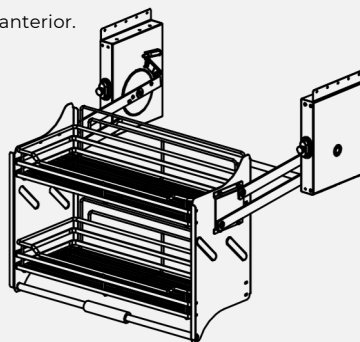

④

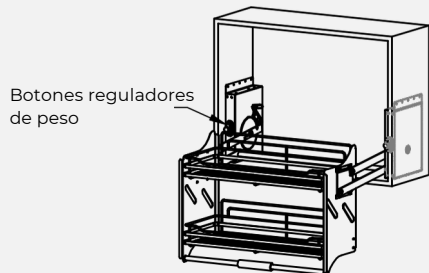

Paso 5: Completar

1. Primero empuje y jale la Cesta Elevadora en la posición 0, y luego aumente la posición paso a paso, verifique si los tornillos de instalación están flojos; si están flojos, deben apretarse.
2. En este punto, el producto ha sido instalado completamente y puede usarse normalmente.

ELEVADOR PARA ALACENA

Instructivo de instalación

Código: 16600-16800

Operación del dispositivo regulador de peso



La operación correcta del dispositivo regulador de peso le permitirá empujar y jalar fácilmente cuando se carguen objetos de diferentes pesos en el estante de almacenamiento; y disfrutar de la desaceleración automática del estante de almacenamiento. El ángulo de caída del estante de almacenamiento es de 110°, durante los primeros 70° caerá a una velocidad más rápida para ahorrar tiempo, y durante los últimos 40° caerá hasta el final a una velocidad lenta para evitar impactos, y todo el proceso será rápido y estable. Para que funcione de manera más efectiva, seleccione la posición y la carga correspondiente de acuerdo con los siguientes parámetros.

Cesta Elevadora 600/700:

Posición	Estado de los botones reguladores de peso	Rango de carga del estante
0	Sacar los botones izquierdo y derecho	0~1KG
1	Presionar el botón izquierdo y sacar el derecho	1~4KG
2	Sacar el botón izquierdo y presionar el derecho	3~6KG
3	Presionar los botones izquierdo y derecho	5~10KG

Cesta Elevadora 800/900:

Posición	Estado de los botones reguladores de peso	Rango de carga del estante
0	Sacar los botones izquierdo y derecho	0~1KG
1	Presionar el botón izquierdo y sacar el derecho	1~5KG
2	Sacar el botón izquierdo y presionar el derecho	5~7KG
3	Presionar los botones izquierdo y derecho	6~12KG

Durante la operación, los botones reguladores de peso se pueden operar en una posición superior a la del peso real de los objetos. Por ejemplo, puede elegir la posición 1 para una carga de 0-1 Kg, y así sucesivamente.

Avisos Importantes



1. Si necesita ajustar la posición, asegúrese de que el estante de almacenamiento esté en la posición inicial (es decir, en estado de no estar sacado, dentro del gabinete).
2. Si hay poca o ninguna carga en el estante de almacenamiento, no se permite elegir una posición superior; de lo contrario, el estante de almacenamiento rebotará hacia arriba y causará impacto al regresar, lo que puede dañar la cesta elevadora y los objetos contenidos en ella.
3. En el caso de que el estante de almacenamiento esté cargado, se debe presionar la posición correspondiente; de lo contrario, el estante de almacenamiento causará impacto cuando descienda, lo que puede dañar la cesta elevadora y los objetos contenidos en ella, e incluso causar lesiones al operador.
4. No exceda la capacidad de carga especificada del estante de almacenamiento; de lo contrario, causará daños a la cesta elevadora.

ELEVADOR PARA ALACENA

Instructivo de instalación

Código: 16600-16800

Problemas Comunes y Soluciones



Nº	Problemas Comunes	Causas Posibles	Soluciones
1	Dificultad para empujar/jalar	No operan los botones reguladores de peso según las normas; Sobrecarga en la cesta elevadora.	Operar correctamente los botones reguladores de peso; Cargar de acuerdo con las especificaciones de la cesta elevadora.
2	El elevado no es suave	El lubricante de la cadena se ha secado; Daño del resorte en el chasis; Desequilibrio en la instalación del chasis; Deformación de piezas por sobrepeso.	Añadir lubricante; Reemplazar el resorte; Posicionar e instalar estrictamente según la plantilla de montaje; Reemplazar piezas deformadas.
3	Sonido anormal al empujar/jalar	Aflojamiento del conector rotativo; Uso prolongado de partes rotativas genera ruido; Deformación de piezas por sobrepeso.	Apretar todos los conectores correctamente; Añadir lubricante a las partes de conexión; Reemplazar piezas deformadas.
4	La cesta no retorna completamente	Daño y deformación de la cesta durante el transporte; Caída o daño durante la instalación; No retornar la cesta cargada por largo tiempo causa deformación; Sobrecargada.	Reemplazar la cesta elevadora; Verificar y reemplazar piezas deformadas; Desarrollar el hábito de retornar la cesta después del uso; Cargar según especificaciones.
5	Manchas u olores en el dispositivo	Dispositivo sucio por mucho tiempo	Limpiar la cesta elevadora a tiempo

Mantenimiento



1. Mantenga el exterior de la Cesta Elevadora limpio para evitar el contacto con ácidos y álcalis.
2. No exceda la capacidad de carga prescrita de la Cesta Elevadora.
3. Empuje y jale suavemente durante el uso. No cuelgue objetos pesados en la palanca de mano.

