

GUIA DE INSTALACIÓN

15110 - SISTEMA PARA PUERTA CORREDIZA EN LÍNEA

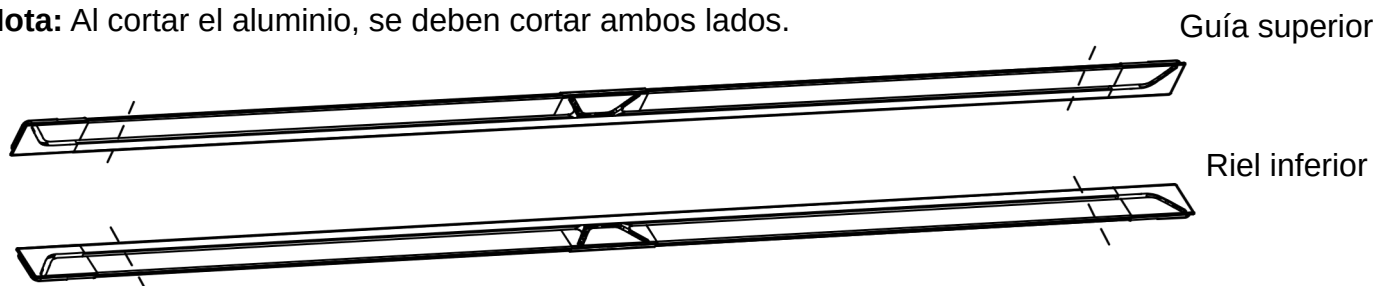

Nota: Al cortar el aluminio, se deben cortar ambos lados.



Cálculo para cortar los perfiles de aluminio

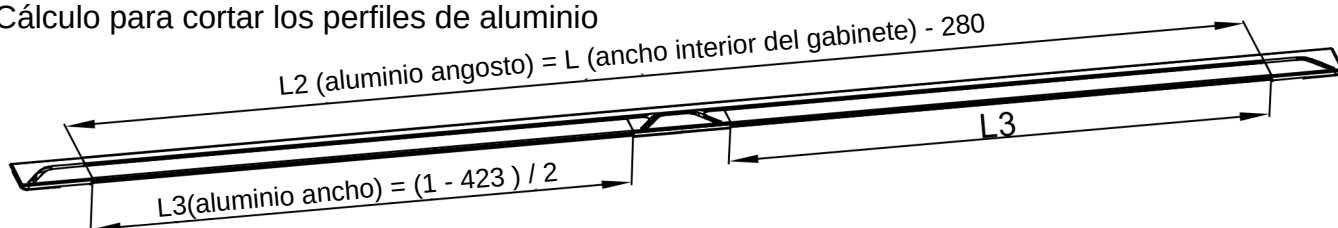

Accessories details

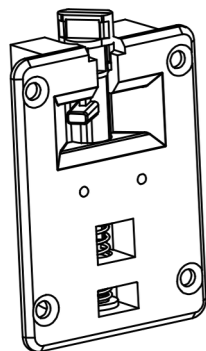

Rueda superior x4

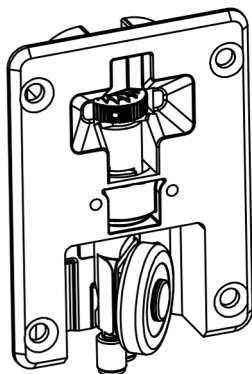

Rueda inferior x4

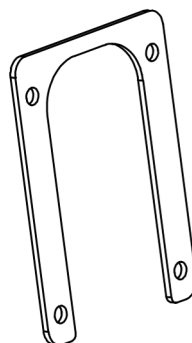

Junta (Gasket) x16

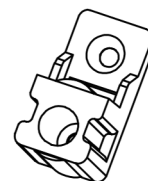

Posicionador x2



Llave

L (Ancho interior del gabinete)

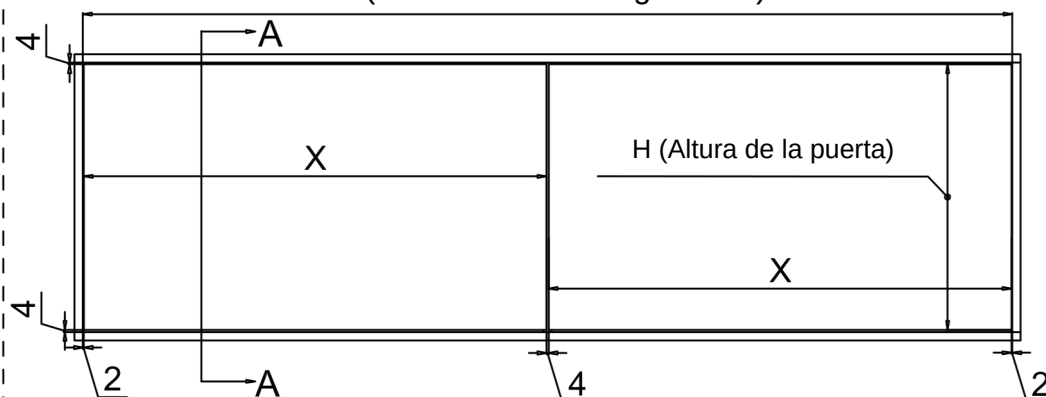

HV (Altura interior del gabinete)

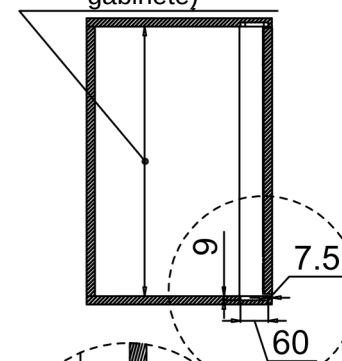

- Carga máxima por puerta: 20kg
- Ancho por puerta: 450mm a 1000mm
- Altura máxima por puerta: 1600mm
- Apto para placa: 18mm, 20mm y 22mm
- Cuando el ancho del panel de la puerta es menor a 550 mm, la altura del panel no puede exceder los 1200 mm.

- Altura del panel
- $H = HV \text{ (altura interior del gabinete)} - 8\text{mm}$
- Ancho por puerta $X = L \text{ (ancho interior del gabinete)} - 8\text{mm}$

2

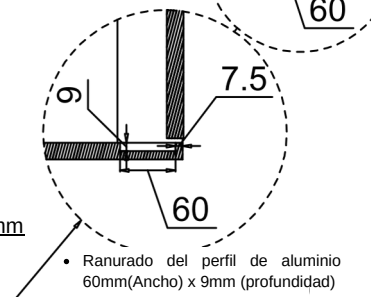

- Ranurado del perfil de aluminio 60mm(Ancho) x 9mm (profundidad)

Sección A-A

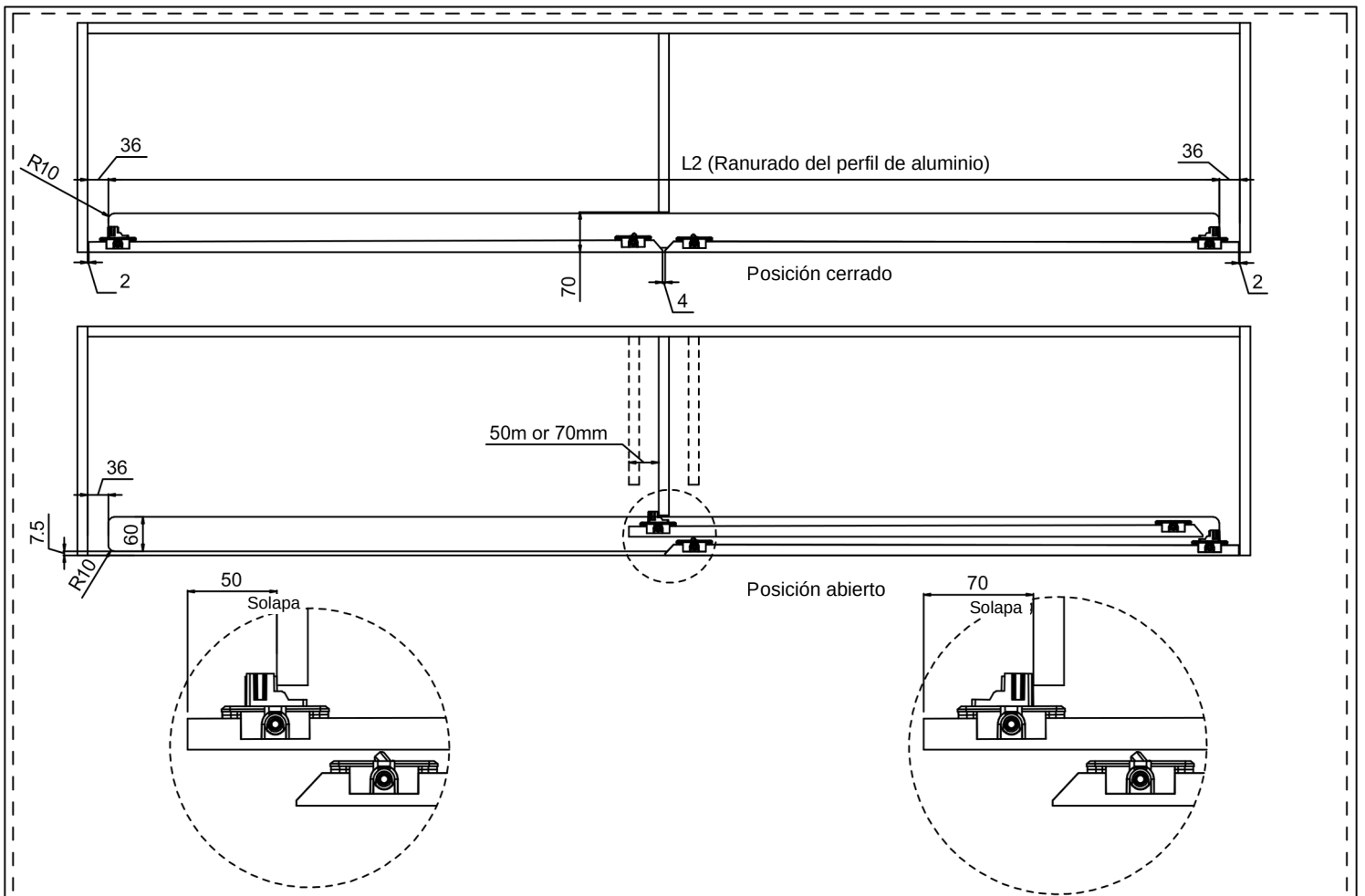

Método de instalación del posicionador 1

Método de instalación del posicionador 2

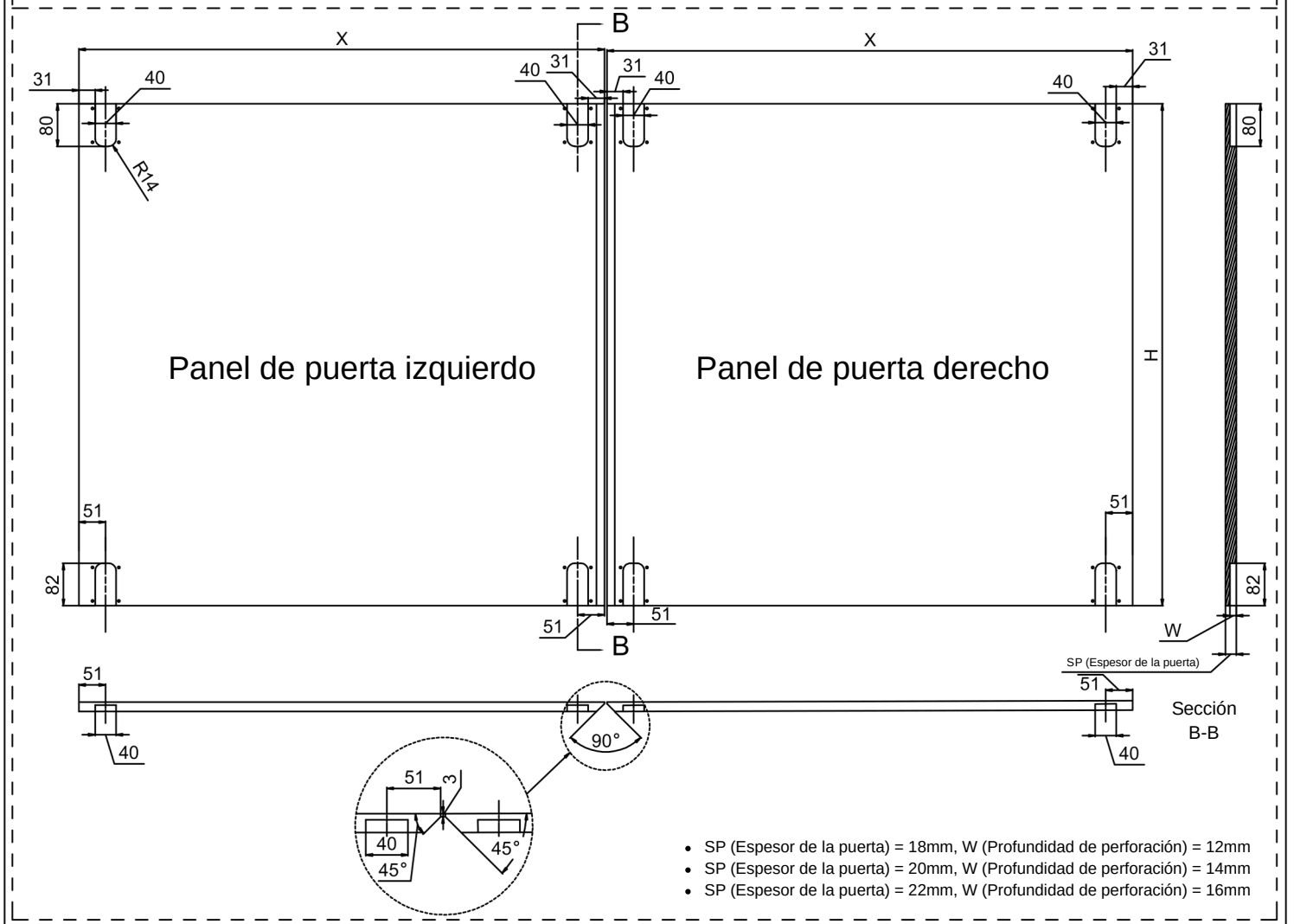

- SP (Espesor de la puerta) = 18mm, W (Profundidad de perforación) = 12mm
- SP (Espesor de la puerta) = 20mm, W (Profundidad de perforación) = 14mm
- SP (Espesor de la puerta) = 22mm, W (Profundidad de perforación) = 16mm

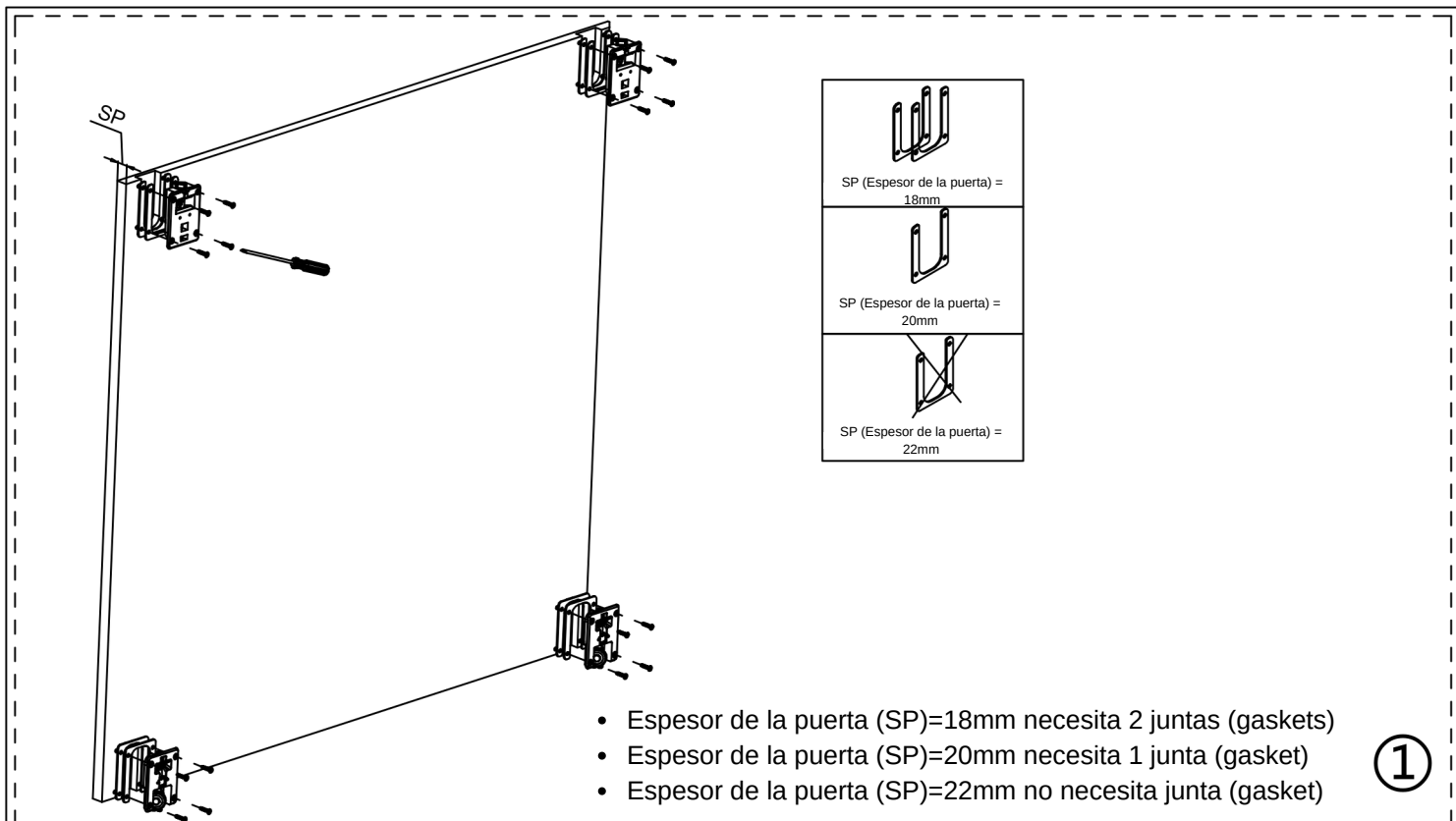

①

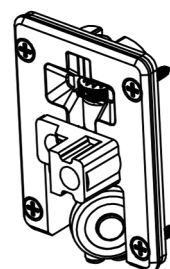
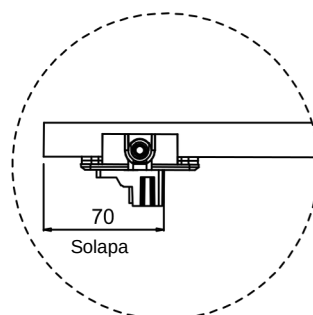
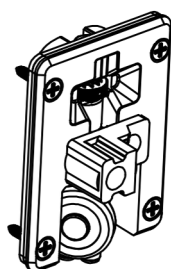
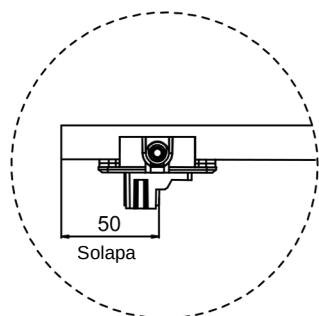

②

Nota: Se debe asegurar la simetría al instalar los perfiles superior e inferior.

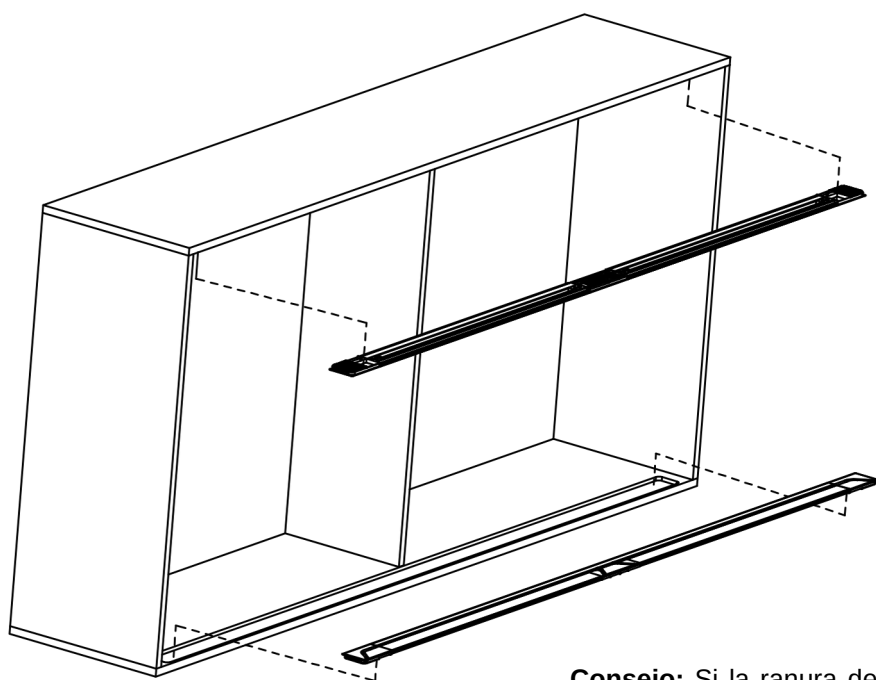

Consejo: Si la ranura de la pista está suelta, se puede fijar el perfil con adhesivo fuerte y silicona.

③

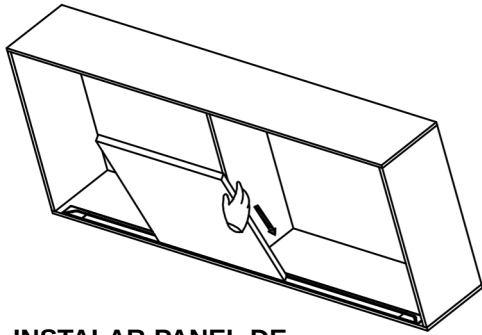

INSTALAR PANEL DE PUERTA IZQUIERDA

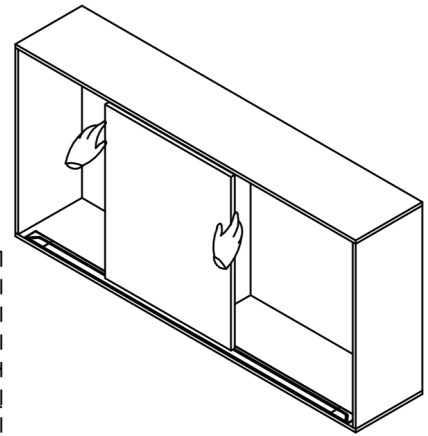
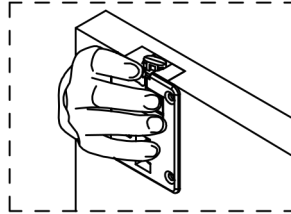

Paso 1: Colocar la rueda inferior en la ranura del perfil.

Paso 2: Usar el dedo para presionar hacia abajo la rueda superior para que las ruedas entren en el carril superior.

④

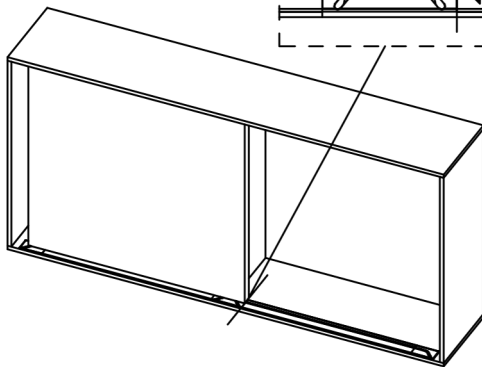

Empujar el panel de la puerta izquierda a la posición correspondiente.

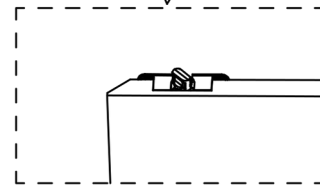
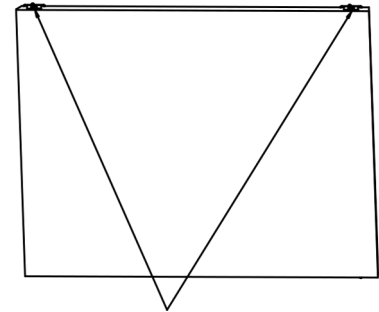
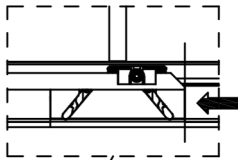

Ajustar la dirección del poste guía en el panel de la puerta derecha.

⑤

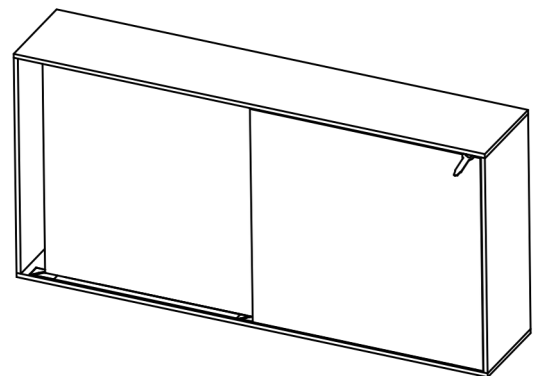
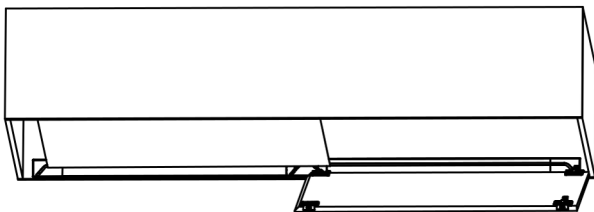

Nota: Asegurarse de que el poste guía superior e inferior estén en la ranura del perfil.

Paso 1: Poner la rueda inferior de la puerta derecha en la posición correspondiente de la ranura del perfil

Paso 2: Presionar hacia abajo el poste guía superior con los dedos, y luego empujar suavemente el panel de la puerta derecha hacia la ranura del perfil.

Paso 3: Ajustar la dirección del poste guía con la llave.

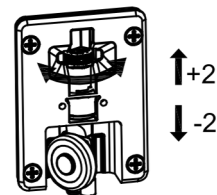

⑥